**LS85110**

Кольцо без центрирования

Кольца без центрирования, подходят к AXK и K811

## Техническая информация

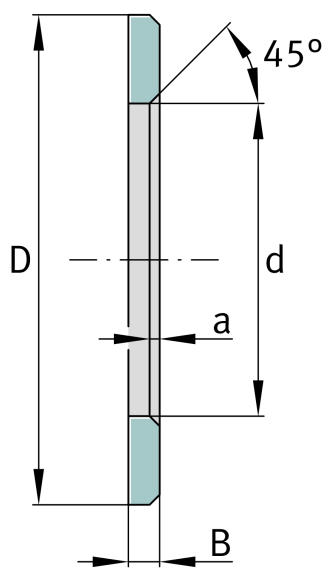

## Основные размеры и рабочие характеристики

d	85 mm	Диаметр отверстия кольца упорного подшипника без центрирования
D	110 mm	Наружный диаметр кольца упорного подшипника без центрирования
B	5,75 mm	Ширина
	45 °	Угол фаски
a min	1,5 mm	Ширина фаски
m	158,8 g	Вес

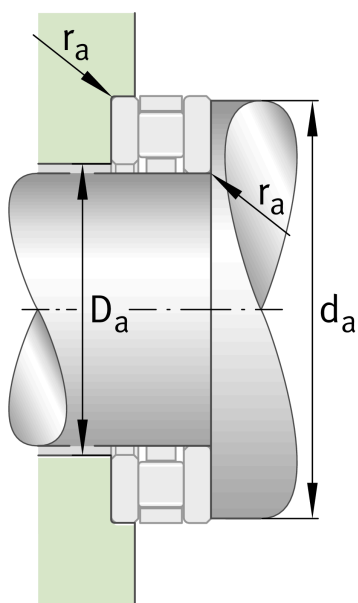



Просмотреть сведения о продукте на medias

10.05.2026, 18:42:22 UTC

SCHAEFFLER

