

**LS7095**

Кольцо без центрирования

Кольца без центрирования, подходят к AXK и K811

Техническая информация

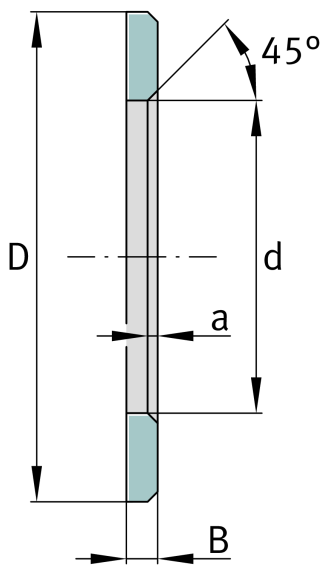

Основные размеры и рабочие характеристики

d	70 mm	Диаметр отверстия кольца упорного подшипника без центрирования
D	95 mm	Наружный диаметр кольца упорного подшипника без центрирования
B	5,25 mm	Ширина
	45 °	Угол фаски
a min	1,5 mm	Ширина фаски
m	0,123 kg	Вес

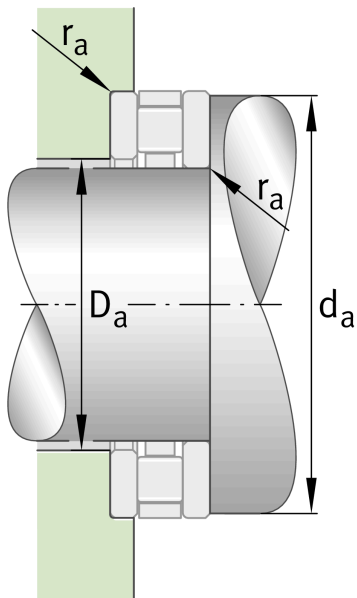



Просмотреть сведения о продукте на medias

10.06.2026, 14:21:18 UTC

SCHAEFFLER

