

KRV19-SK-PP [↗](#)

Опорный ролик с цапфой

Stud type track rollers KRV...-SK-PP-A, single row needle roller bearings with particularly thick-walled outer ring, full complement needle roller set and with a solid roller stud with fixing thread and a mounting aid, axial guidance of outer ring is provided by the plastic axial plain washers, contact flange and contact washer, three-stage sealing by plastic axial plain washer on both sides, without eccentric collar, assembling aid hexagonal socket only on the flange side end face, no relubrication facility

Техническая информация

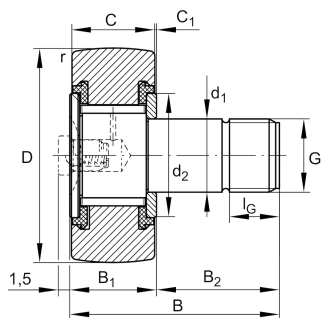

Ваш текущий вариант продукта

Уплотнение	PP	Трехступенчатое уплотнение с двух сторон с помощью пластмассовых упорных шайб
Outer ring profile	IOP	Оптимизированный профиль INA
Grease nipples	Without	без
Relubrication	Without	Без
Assembling aid head	SK	Шестигранное углубление

Основные размеры и рабочие характеристики

D	19 mm	Наружный диаметр
d ₁	8 mm	Установочный диаметр оси/цапфы ролика
B	32 mm	Ширина
C _{rw}	5.400 N	Динамическая грузоподъемность, радиальная
C _{0rw}	8.100 N	Статическая грузоподъемность, радиальная
C _{urw}	1.190 N	Предел усталостной нагрузки, радиальный
n _{DG}	3.100 1/min	Частота вращения, длительный режим, пластичная смазка
≈m	29 g	Вес



Габаритные размеры

B ₁	12,2 mm	Ширина по упорным кольцам
B ₂	20 mm	Длина оси/цапфы, эффективная
C	11 mm	Ширина наружного кольца
C ₁	0,6 mm	Выступание наружного кольца по отношению к упорному кольцу
r _{min}	0,15 mm	Мин. размер монтажной фаски
d ₂	15 mm	Диаметр прилегания упорного кольца
G	M8	Резьба
l _G	10 mm	Длина резьбы
W	4 mm	Размер под ключ

Дополнительная информация

	NIPA1	Пресс-масленка
	1,5 mm	Выступание пресс-масленки
M _A	8 Nm	Момент затяжки (гайка)