**XU080120** [↗](#)

Опорно-поворотное устройство, подшипник с перекрестными роликами, без зубчатого венца

Подшипник с перекрестными роликами, без зубчатого венца, уплотнения с двух сторон

Техническая информация

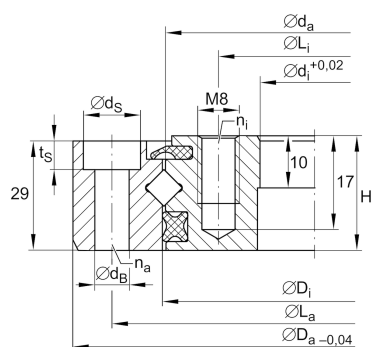

Основные размеры и рабочие характеристики

d_i	69 mm	Диаметр отверстия
	0,02 mm	Верхнее отклонение допуска диаметра отверстия
	0 mm	Диаметр отверстия, нижнее отклонение допуска
t	10 mm	Длина центрирующей поверхности внутреннего кольца
D_a	170 mm	Наружный диаметр
	0 mm	Наружный диаметр, верхнее отклонение
	-0,04 mm	Наружный диаметр, нижнее отклонение
H	30 mm	Высота
$\approx m$	3,902 kg	Вес



Габаритные размеры

h_a	29 mm	Ширина наружного кольца
L_a	148 mm	Диаметр делительной окружности расположения крепежных отверстий наружного кольца
n_a	6	Количество крепежных отверстий в наружном кольце
d_B	9 mm	Крепежное отверстие
d_S	15 mm	Диаметр цековок крепежных отверстий
t_S	9 mm	Глубина цековок крепежных отверстий
L_i	90 mm	Диаметр делительной окружности расположения крепежных отверстий внутреннего кольца
n_i	6	Количество крепежных отверстий во внутреннем кольце
	M8	Резьба крепежного отверстия
t_G	17 mm	Глубина резьбы штуцера для масла
VSP _{min}	0,005 mm	Мин. предварительный натяг в подшипнике
VSP _{max}	0,008 mm	Макс. предварительный натяг в подшипнике

Диапазон температур







T_{min}	-30 °C	Мин. рабочая температура
T_{max}	80 °C	Макс. рабочая температура

Коэффициенты для расчета

C_a	49.000 N	Динамическая грузоподъемность, осевая
C_r	35.000 N	Динамическая грузоподъемность, радиальная (только для радиальной нагрузки)
C_{0a}	62.000 N	Статическая грузоподъемность, осевая
C_{0r}	30.500 N	Статическая грузоподъемность, радиальная (только для радиальной нагрузки)
$F_{r zu.}$	10.500 N	Макс. радиальная нагрузка винтов



Характеристики

-  Радиальная нагрузка
-  Осевая нагрузка в одном направлении
-  Осевая нагрузка в обоих направлениях
-  Моменты вокруг всех осей
-  Смазывание пластичной смазкой
-  Уплотнения с обеих сторон