

SL185012-A [↗](#)

Цилиндрический роликоподшипник

Цилиндрический роликоподшипник
SL1850..-A, без сепаратора, двухрядный,
1 борт на наружном кольце, 3 борта на
внутреннем кольце, тип SL18

Техническая информация

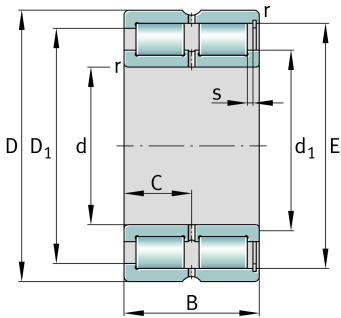

Ваш текущий вариант продукта

Design	A	Внутренний вариант A
Радиальный зазор	CN (Group N)	Normal internal clearance
Tolerance class	PN	Нормальный (PN)
Number of rows	2	Double-row design

Основные размеры и рабочие характеристики

d	60 mm	Диаметр отверстия
D	95 mm	Наружный диаметр
B	46 mm	Ширина
C_r	187.000 N	Динамическая грузоподъемность, радиальная
C_{0r}	285.000 N	Статическая грузоподъемность, радиальная
C_{ur}	39.000 N	Предел усталостной нагрузки, радиальный
n_G	4.350 1/min	Предельная частота вращения
n_{gr}	2.800 1/min	Номинальная тепловая частота вращения
m	1,19 kg	Вес

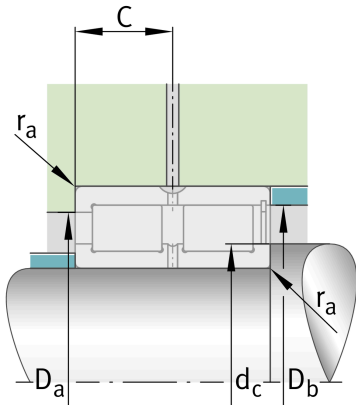



Присоединительные размеры

$d_{c \min}$	71,5 mm	Мин. заплечик вала
$d_{a \min}$	71,7 mm	Мин. диаметр заплечика вала
$D_{a \max}$	81,9 mm	Макс. диаметр заплечика корпуса
$r_{a \max}$	1,1 mm	Макс. радиус галтели
$r_{a1 \max}$	2 mm	Макс. радиус галтели
$D_{e \min}$	81,9 mm	Мин. диаметр заплечика корпуса

Габаритные размеры

r_{\min}	1,1 mm	Мин. размер монтажной фаски
$r_{1 \min}$	2 mm	Мин. размер монтажной фаски
s	1,5 mm	Осевое перемещение
C	23 mm	Расстояние до смазочного отверстия
d_1	71,7 mm	Макс. диаметр бортика внутреннего кольца
$D_1 \min$	81,9 mm	Мин. диаметр бортика наружного кольца
E	86,74 mm	Диаметр дорожки качения наружного кольца

Диапазон температур

T_{\min}	-30 °C	Мин. рабочая температура
T_{\max}	120 °C	Макс. рабочая температура

Характеристики



Радиальная нагрузка



Осевая нагрузка в одном направлении



Смазывание пластичной смазкой



Смазывание маслом



Без уплотнений