

**GE30-DO-2TS**

## Сферический шарнирный подшипник



Радиальный шарнирный подшипник, обслуживаемый, пара скольжения: сталь/сталь, DIN ISO 12240-1, размерная серия E, с уплотнениями

## Техническая информация

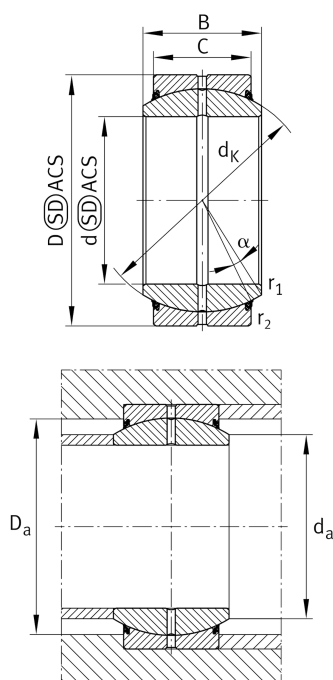

## Ваш текущий вариант продукта

|                  |                      |   |
|------------------|----------------------|---|
| Maintenance      | Maintenance required |   |
| Material         | Steel                |   |
| Уплотнение       | 2TS                  | Встроенные тройные высокоэффективные контактные уплотнения с обеих сторон |
| Радиальный зазор | CN (Group N)         | Normal internal clearance   |
| Coating          | Durotect M           | Inner- and outer ring coated with Durotect M (Manganese Phosphate)        |

## Основные размеры и рабочие характеристики

|                 |           |   |
|-----------------|-----------|---|
| d               | 30 mm     | Диаметр отверстия подшипника              |
| D               | 47 mm     | Наружный диаметр подшипника               |
| B               | 22 mm     | Ширина внутреннего кольца                 |
| C <sub>r</sub>  | 81.000 N  | Динамическая грузоподъемность, радиальная |
| C <sub>0r</sub> | 311.000 N | Статическая грузоподъемность, радиальная  |
| ≈m              | 0,14 kg   | Вес                                       |

## Присоединительные размеры

|                    |         |   |
|--------------------|---------|---|
| r <sub>1smin</sub> | 0,6 mm  | Размер монтажной фаски                      |
| r <sub>2smin</sub> | 0,6 mm  | Размер монтажной фаски                      |
| d <sub>a max</sub> | 34,2 mm | Присоединительный размер внутреннего кольца |
| D <sub>a min</sub> | 38 mm   | Диаметр соединения с корпусом               |



### Габаритные размеры

|                   |            |  |
|-------------------|------------|--|
| C                 | 18 mm      | Ширина наружного кольца                                  |
| d <sub>К</sub>    | 40,7 mm    | Диаметр сферы  |
| α                 | 6 °        | Угол опрокидывания                                       |
| d <sub>ОТ</sub>   | 0 mm       | Диаметр отверстия подшипника, верхнее отклонение допуска |
| d <sub>УТ</sub>   | -0,01 mm   | Диаметр отверстия подшипника, нижнее отклонение допуска  |
| D <sub>ОТ</sub>   | 0 mm       | Наружный диаметр, верхнее отклонение допуска             |
| D <sub>УТ</sub>   | -0,011 mm  | Наружный диаметр, нижнее отклонение допуска              |
| B <sub>ОТ</sub>   | 0 mm       | Ширина внутреннего кольца, верхнее отклонение допуска    |
| B <sub>УТ</sub>   | -0,12 mm   | Ширина внутреннего кольца, нижнее отклонение допуска     |
| C <sub>ОТ</sub>   | 0 mm       | Ширина наружного кольца, верхнее отклонение допуска      |
| C <sub>УТ</sub>   | -0,24 mm   | Ширина наружного кольца, нижнее отклонение допуска       |
| G <sub>r</sub>    | 0,05 - 0,1 | Радиальный зазор   |
| G <sub>rmax</sub> | 0,1 mm     | Radial clearance, maximum                                |
| G <sub>rmin</sub> | 0,05 mm    | Radial clearance, minimum                                |

### Диапазон температур

|                  |        |                           |
|------------------|--------|---------------------------|
| T <sub>min</sub> | -30 °C | Мин. рабочая температура  |
| T <sub>max</sub> | 100 °C | Макс. рабочая температура |



## Характеристики

---

-  Радиальная нагрузка
-  Осевая нагрузка в одном направлении
-  Осевая нагрузка в обоих направлениях
-  Смазывание пластичной смазкой
-  Уплотнения с обеих сторон
-  Статические угловые и линейные несоосности
-  Динамические угловые и линейные несоосности