



**FAG**

**30311-A-R** [↗](#)

Конический роликоподшипник

Tapered roller bearings with flange 303, main dimensions acc. to DIN 720, separable

Техническая информация

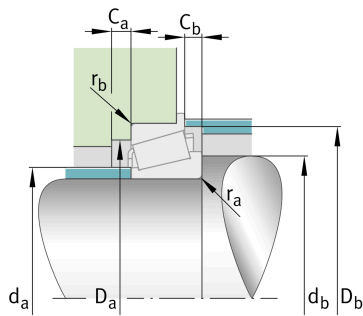
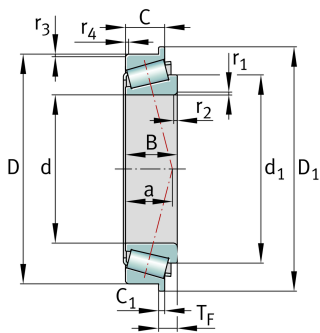

**Ваш текущий вариант продукта**

Tolerance class	PN	Normal (ISO 492:2023)
Heat treatment	Standard	
Cage	Standard	Sheet steel cage, window cage, roller-guided
Internal design	Standard	
Quality level	Standard	Стандартные
Number of rows	1	Single-row design

**Основные размеры и рабочие характеристики**

d	55 mm	Диаметр отверстия
D	120 mm	Наружный диаметр
B	29 mm	Ширина внутреннего кольца
C	25 mm	Ширина наружного кольца
TF	12 mm	Width assembled flange bearing
Cr	151.000 N	Динамическая грузоподъемность, радиальная
C0r	173.000 N	Статическая грузоподъемность, радиальная
Cur	21.100 N	Предел усталостной нагрузки, радиальный
nG	6.200 1/min	Предельная частота вращения
ngr	4.400 1/min	Базовая тепловая частота вращения
m	1,72 kg	Вес

Это техническое описание содержит только обзор размеров и значений грузоподъемности выбранного продукта. Обязательно учитывайте приведенную ниже информацию и соблюдайте инструкцию для этого продукта. Для получения более подробной информации используйте контактную форму на нашем сайте



### Присоединительные размеры

$d_{a \max}$	71 mm	Макс. диаметр заплечика вала
$d_{b \min}$	65 mm	Мин. диаметр заплечика вала
$D_{a \min}$	104 mm	Мин. диаметр заплечика корпуса
$D_{a \max}$	110 mm	Макс. диаметр заплечика корпуса
$D_{b \min}$	111 mm	Мин. диаметр заплечика корпуса
$C_{a \min}$	4 mm	Мин. осевое свободное пространство
$C_{b \min}$	6,5 mm	Minimum axial space
$r_{a \max}$	2,5 mm	Макс. радиус галтели на валу
$r_{b \max}$	2 mm	Макс. радиус галтели на корпусе

### Габаритные размеры

$r_{1, 2 \min}$	2,5 mm	Мин. размер монтажной фаски на широком торце внутреннего кольца
$r_{3, 4 \min}$	2 mm	Мин. размер монтажной фаски на широком торце наружного кольца
$a$	25 mm	Расстояние до вершины конуса давления
$d_1$	84,7 mm	Диаметр большого бортика внутреннего кольца
$D_1$	127 mm	Outside diameter flange
$C_1$	5,5 mm	Width flange

### Диапазон температур

$T_{\min}$	-30 °C	Мин. рабочая температура
$T_{\max}$	120 °C	Макс. рабочая температура

### Коэффициенты для расчета

$e$	0,35	Предельное значение $F_a/F_r$ для применимости различн. значений коэффициентов X и Y
$Y$	1,74	Dynamic axial load factor
$Y_0$	0,96	Статический коэффициент осевой нагрузки



## Дополнительная информация

T2FB055

Сравнительное обозначение по ISO 10317 и ISO 355

## Характеристики

-  Радиальная нагрузка
-  Осевая нагрузка в одном направлении
-  Смазывание пластичной смазкой
-  Смазывание маслом
-  Без уплотнений