



**FAG**

**K99600-99100-B** [↗](#)

Конический роликоподшипник

Tapered roller bearings with flange K-Series,  
in inch sizes, separable

Техническая информация



Ваш текущий вариант продукта

Tolerance class	ABMA4	Класс 4 (ANSI/ABMA 19.2:2013)
Heat treatment	Standard	
Cage	Standard	Sheet steel cage, window cage, roller-guided
Quality level	Standard	Стандартные
Number of rows	1	Single-row design

Основные размеры и рабочие характеристики

d	152,4 mm	Диаметр отверстия
D	254 mm	Наружный диаметр
B	66,675 mm	Ширина внутреннего кольца
C	47,625 mm	Ширина наружного кольца
T <sub>F</sub>	30,162 mm	Width assembled flange bearing
C <sub>r</sub>	580.000 N	Динамическая грузоподъемность, радиальная
C <sub>0r</sub>	970.000 N	Статическая грузоподъемность, радиальная
C <sub>ur</sub>	104.000 N	Предел усталостной нагрузки, радиальный
n <sub>G</sub>	2.650 1/min	Предельная частота вращения
n <sub>gr</sub>	1.860 1/min	Базовая тепловая частота вращения
m	13,4 kg	Вес

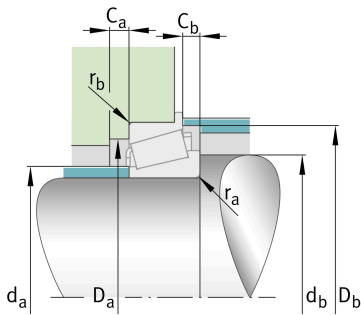



### Присоединительные размеры

$d_{a \max}$	170 mm	Макс. диаметр заплечика вала
$d_{b \min}$	181 mm	Мин. диаметр заплечика вала
$D_{a \min}$	227 mm	Мин. диаметр заплечика корпуса
$D_{b \min}$	238 mm	Мин. диаметр заплечика корпуса
$C_{a \min}$	8 mm	Мин. осевое свободное пространство
$C_{b \min}$	13,5 mm	Minimum axial space
$r_{a \max}$	7,1 mm	Макс. радиус галтели на валу
$r_{b \max}$	3,3 mm	Макс. радиус галтели на корпусе

### Габаритные размеры

$r_{1, 2 \min}$	7,1 mm	Мин. размер монтажной фаски на широком торце внутреннего кольца
$r_{3, 4 \min}$	3,3 mm	Мин. размер монтажной фаски на широком торце наружного кольца
$a$	55 mm	Расстояние до вершины конуса давления
$d_1$	201,5 mm	Диаметр большого бортика внутреннего кольца
$D_1$	264,973 mm	Outside diameter flange
$C_1$	11,112 mm	Width flange

### Диапазон температур

$T_{\min}$	-30 °C	Мин. рабочая температура
$T_{\max}$	200 °C	Макс. рабочая температура

### Коэффициенты для расчета

$e$	0,41	Предельное значение $F_a/F_r$ для применимости различн. значений коэффициентов X и Y
$Y$	1,47	Dynamic axial load factor
$Y_0$	0,81	Статический коэффициент осевой нагрузки



### Характеристики

---

-  Радиальная нагрузка
-  Осевая нагрузка в одном направлении
-  Смазывание пластичной смазкой
-  Смазывание маслом
-  Без уплотнений