



**FAG**

**AK342-332-B** [↗](#)

Конический роликоподшипник

Tapered roller bearings with flange K-Series,  
in inch sizes, separable

Техническая информация

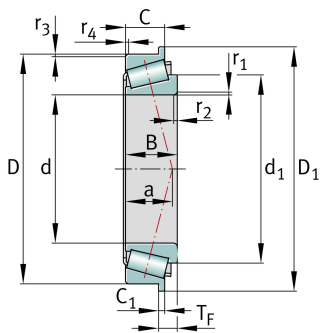

**Ваш текущий вариант продукта**

Tolerance class	ABMA4	Класс 4 (ANSI/ABMA 19.2:2013)
Heat treatment	Standard	
Cage	Standard	Sheet steel cage, window cage, roller-guided
Quality level	Standard	Стандартные
Number of rows	1	Single-row design

**Основные размеры и рабочие характеристики**

d	41,275 mm	Диаметр отверстия
D	80 mm	Наружный диаметр
B	22,403 mm	Ширина внутреннего кольца
C	17,826 mm	Ширина наружного кольца
T <sub>F</sub>	7,936 mm	Width assembled flange bearing
C <sub>r</sub>	68.000 N	Динамическая грузоподъемность, радиальная
C <sub>0r</sub>	74.000 N	Статическая грузоподъемность, радиальная
C <sub>ur</sub>	8.900 N	Предел усталостной нагрузки, радиальный
n <sub>G</sub>	9.400 1/min	Предельная частота вращения
n <sub>gr</sub>	6.000 1/min	Базовая тепловая частота вращения
m	0,498 kg	Вес

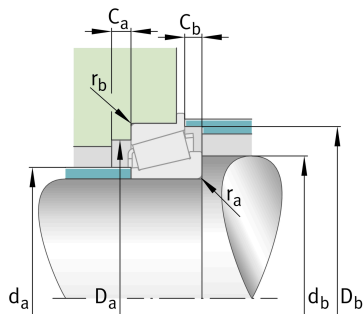



### Присоединительные размеры

$d_{a \max}$	46 mm	Макс. диаметр заплечика вала
$d_{b \min}$	53 mm	Мин. диаметр заплечика вала
$D_{a \min}$	73 mm	Мин. диаметр заплечика корпуса
$D_{b \min}$	75 mm	Мин. диаметр заплечика корпуса
$C_{a \min}$	3 mm	Мин. осевое свободное пространство
$C_{b \min}$	3 mm	Minimum axial space
$r_{a \max}$	3,6 mm	Макс. радиус галтели на валу
$r_{b \max}$	0,8 mm	Макс. радиус галтели на корпусе

### Габаритные размеры

$r_{1, 2 \min}$	3,6 mm	Мин. размер монтажной фаски на широком торце внутреннего кольца
$r_{3, 4 \min}$	0,8 mm	Мин. размер монтажной фаски на широком торце наружного кольца
$a$	15 mm	Расстояние до вершины конуса давления
$d_1$	58,4 mm	Диаметр большого бортика внутреннего кольца
$D_1$	84,658 mm	Outside diameter flange
$C_1$	4,762 mm	Width flange

### Диапазон температур

$T_{\min}$	-30 °C	Мин. рабочая температура
$T_{\max}$	120 °C	Макс. рабочая температура

### Коэффициенты для расчета

$e$	0,27	Предельное значение $F_a/F_r$ для применимости различн. значений коэффициентов X и Y
$Y$	2,2	Dynamic axial load factor
$Y_0$	1,21	Статический коэффициент осевой нагрузки



### Характеристики

---

-  Радиальная нагрузка
-  Осевая нагрузка в одном направлении
-  Смазывание пластичной смазкой
-  Смазывание маслом
-  Без уплотнений