



FAG

KLM12749-LM12710-XL [↗](#)

Конический роликоподшипник

Tapered roller bearings K-Series, in inch sizes, separable

X-life

Техническая информация

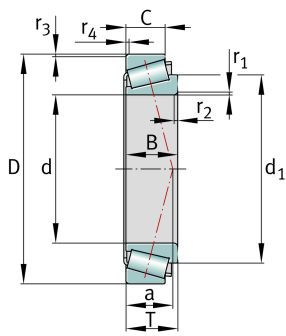

Ваш текущий вариант продукта

Tolerance class	ABMA4	Класс 4 (ANSI/ABMA 19.2:2013)
Heat treatment	Standard	
Cage	Standard	Sheet steel cage, window cage, roller-guided
Quality level	XL	X-life
Number of rows	1	Single-row design

Основные размеры и рабочие характеристики

d	21,986 mm	Диаметр отверстия
D	45,237 mm	Наружный диаметр
B	16,637 mm	Ширина внутреннего кольца
C	12,065 mm	Ширина наружного кольца
T	15,494 mm	Width, total
C _r	35.500 N	Динамическая грузоподъемность, радиальная
C _{0r}	32.000 N	Статическая грузоподъемность, радиальная
C _{ur}	4.700 N	Предел усталостной нагрузки, радиальный
n _G	20.500 1/min	Предельная частота вращения
n _{gr}	10.100 1/min	Базовая тепловая частота вращения
m	116,64 g	Вес

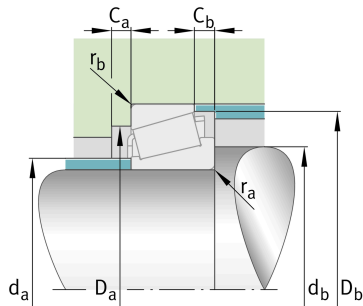



Присоединительные размеры

$d_{a \max}$	26 mm	Макс. диаметр заплечика вала
$d_{b \min}$	27,5 mm	Мин. диаметр заплечика вала
$D_{a \min}$	39,5 mm	Мин. диаметр заплечика корпуса
$D_{a \max}$	39 mm	Макс. диаметр заплечика корпуса
$D_{b \min}$	42 mm	Мин. диаметр заплечика корпуса
$C_{a \min}$	3 mm	Мин. осевое свободное пространство
$C_{b \min}$	3 mm	Minimum axial space
$r_{a \max}$	1,3 mm	Макс. радиус галтели на валу
$r_{b \max}$	1,3 mm	Макс. радиус галтели на корпусе

Габаритные размеры

$r_{1, 2 \min}$	1,3 mm	Мин. размер монтажной фаски на широком торце внутреннего кольца
$r_{3, 4 \min}$	1,3 mm	Мин. размер монтажной фаски на широком торце наружного кольца
a	10 mm	Расстояние до вершины конуса давления
d_1	34,8 mm	Диаметр большого бортика внутреннего кольца

Диапазон температур

T_{\min}	-30 °C	Мин. рабочая температура
T_{\max}	120 °C	Макс. рабочая температура

Коэффициенты для расчета

e	0,31	Предельное значение F_a/F_r для применимости различн. значений коэффициентов X и Y
Y	1,96	Dynamic axial load factor
Y_0	1,08	Статический коэффициент осевой нагрузки



Характеристики



Радиальная нагрузка



Осевая нагрузка в одном направлении



Смазывание пластичной смазкой



Смазывание маслом



Без уплотнений