

**1100-XL-KTT-B-2C-L402/70-OSE** [↗](#)

Радиальный закрепляемый шарикоподшипник

X-life

Техническая информация

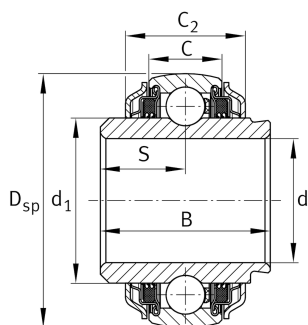

Ваш текущий вариант продукта

Flinger shields	2C	Центробежные отражатели с двух сторон
Lubricant	L402/70	L402/70

Основные размеры и рабочие характеристики

d	25,4 mm	Диаметр отверстия
d	25,4 mm	Диаметр отверстия (дюйм)
D _{SP}	52 mm	Наружный диаметр
B	34,9 mm	Ширина
C _{0r}	7.800 N	Статическая грузоподъемность, радиальная
C _r	14.000 N	Динамическая грузоподъемность, радиальная
m	0,199 kg	Вес

Габаритные размеры

C	15 mm	Ширина наружного кольца
C ₂	24,6 mm	Ширина по уплотнениям
S	17,5 mm	Расстояние, середина дорожки качения
d ₁	33,8 mm	Диаметр бортика внутреннего кольца



Диапазон температур

T_{min}	-20 °C	Мин. рабочая температура
T_{max}	100 °C	Макс. рабочая температура

Характеристики



Радиальная нагрузка



Осевая нагрузка в одном направлении



Осевая нагрузка в обоих направлениях



Смазка на весь срок службы, не требуют обслуживания



Смазывание пластичной смазкой



Уплотнения с обеих сторон



Статические угловые и линейные несоосности