

**FAG****SNS30/500-B**

Стационарный корпус

Стационарный корпус, разъемный, для самоустанавливающихся роликоподшипников, диаметр вала в миллиметрах, привинчиваемое исполнение, под пластичную смазку

Техническая информация

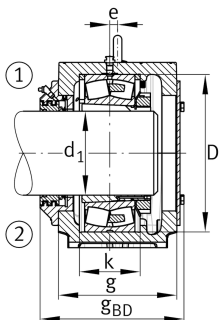
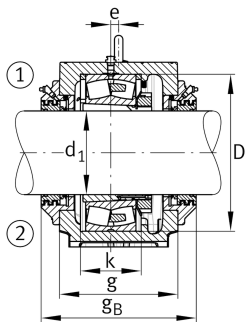
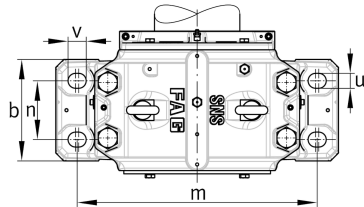
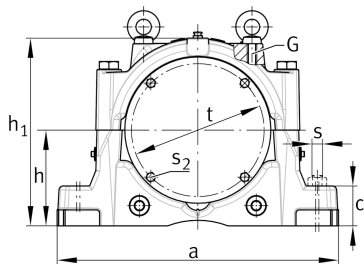

Основные размеры и рабочие характеристики

| | | |
|----------------|----------|-----------------|
| h ₁ | 835 mm | Высота корпуса |
| g | 460 mm | Ширина корпуса |
| a | 1.220 mm | Длина основания |
| ≈m | 895 kg | Вес |

Габаритные размеры

| | | |
|----------------|----------|--|
| c | 135 mm | Высота основания |
| b | 430 mm | Ширина основания |
| n ₂ | 260 mm | Основание, расстояние между отверстиями 2 |
| D | 720 mm | Посадочное место подшипника |
| e | 35 mm | Смещение центра |
| h | 420 mm | Высота центра |
| k | 226 mm | Ширина посадочного места подшипника |
| m | 1.030 mm | Основание, расстояние между отверстиями 1 |
| s | M42 | Размер винтов, крепление через отверстия основания |
| u | 48 mm | Основание, ширина отверстий |
| v | 60 mm | Основание, длина отверстий |



Просмотреть сведения о продукте на medias

26.05.2026, 14:08:32 UTC

SCHAEFFLER

