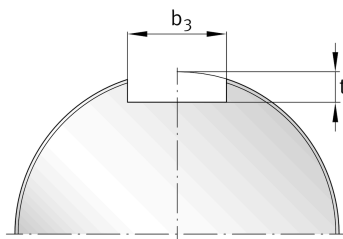
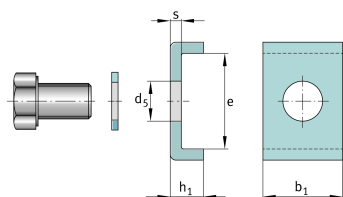
**FAG****MS31/530**

## Стопорная шайба

Стопорная шайба MS, шлицевая гайка,  
DIN5406

## Техническая информация

**Основные размеры и рабочие характеристики**

|       |       |                                     |
|-------|-------|-------------------------------------|
| $b_1$ | 40 mm | Длина стопорной скобы               |
| $e$   | 51 mm | Ширина стопорной скобы (внутренняя) |
| $h_1$ | 21 mm | Высота стопорной скобы              |
| $m$   | 364 g | Вес                                 |

**Присоединительные размеры**

|       |       |              |
|-------|-------|--------------|
| $b_3$ | 42 mm | Ширина паза  |
| $t$   | 14 mm | Глубина паза |

**Габаритные размеры**

|       |       |                              |
|-------|-------|------------------------------|
| $s$   | 7 mm  | Толщина                      |
| $d_5$ | 22 mm | Диаметр крепежного отверстия |

**Дополнительная информация**

|        |                              |
|--------|------------------------------|
| M20x40 | Винт с шестигранной головкой |
| 430 Nm | Момент затяжки винта         |